

Coude < 90° cintreuse arbalète

Tube cuivre recuit uniquement

MISE EN SITUATION

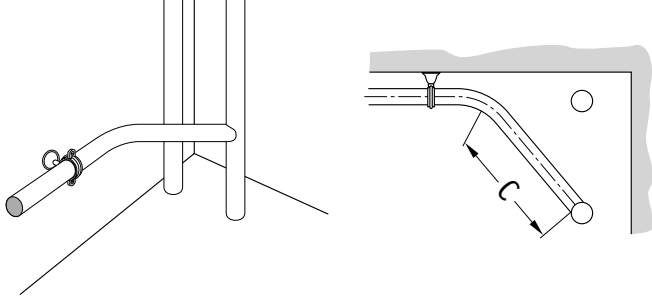

OUTILLAGE

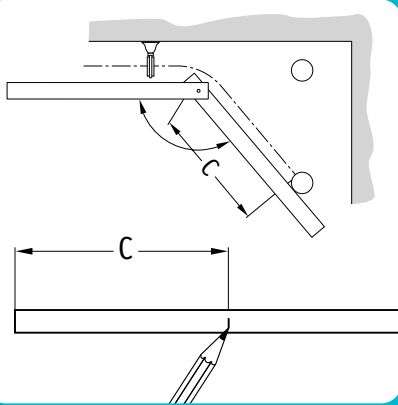
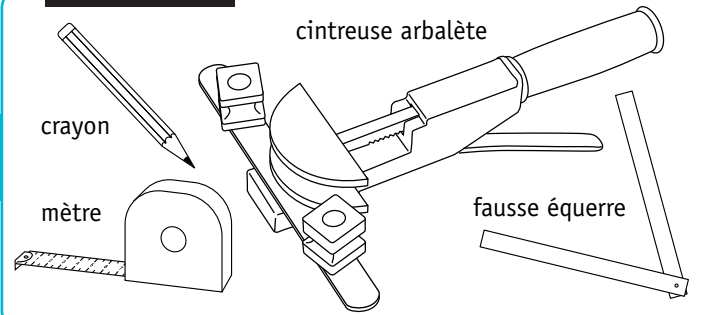

1 Repérer sur le site la cote C et l'angle du cintrage à l'aide de la fausse équerre.

2 Tracer la cote C sur le tube. **(Attention : ne pas retrancher la valeur du diamètre intérieur du tube, comme indiqué dans la fiche n°5)**



Il est également possible d'utiliser la baguette de métal d'apport

3 Choisir la forme et les supports de cintrage correspondant au diamètre du tube.

Pour recuire, ne pas dépasser la coloration rouge sombre.

4 Recuire le tube si nécessaire sur une distance correspondant à l'écartement des deux supports de cintrage.



5 Placer le trait de la cote C sur le repère central de la forme.

6 Effectuer plusieurs pressions jusqu'à obtenir l'angle formé par la fausse équerre.

7 Libérer la forme de cintrage en actionnant le levier de retour.

8 Vérifier la longueur et recouper si nécessaire.

